



11° TROFEO MIRAMARE

4-5 novembre 2017

Organizzatore
AUTOMOBILE CLUB LIVORNO





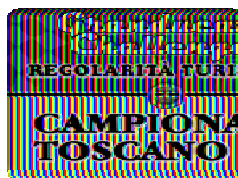
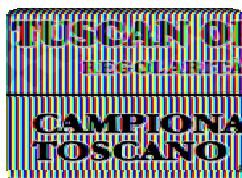





In collaborazione con
COMITATO ORGANIZZATORE TROFEO MIRAMARE

Valido per

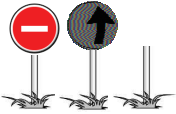

ROAD-BOOK

SIMBOLOGIA

	Indicazione da seguire		Ponte		Fermata autobus
	Indicazione da non seguire		Casa		Campo sportivo
	Cartello di località		Albero		Indicatore di via
	CO - Controllo Orario		Stazione FFSS	Quick Veloce	Girare pagina velocemente prossimo simbolo a meno di 200 m.
	Ingresso PC		Chiesa		Lampione
	Uscita PC		Ristorante - Bar		Stop / precedenza
	Commissario di percorso		Muretto		Segnali stradali
	Operatore Radio		Albergo		Mare
	Cronometrista		Cancello		Specchio
	Piazzola		Semaforo		Cabina elettrica
	Distributore di benzina		Cimitero	!/!/!/!!	Attenzione









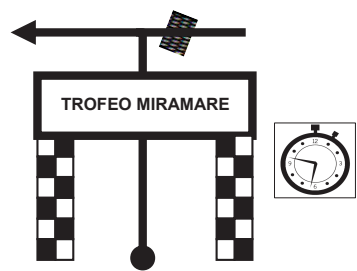

Taratura Tripmaster

Distanza		Direzione	Informazioni	Dist. Repr.
Tot.	Par.			
0,00	0,00	<div style="display: flex; align-items: center; justify-content: center;"> <div style="border: 1px solid black; padding: 2px; margin-right: 5px;">323</div> <div style="border: 1px solid black; padding: 2px; margin-right: 5px;">SS.1</div> <div style="text-align: center; margin-right: 10px;">↑</div> <div style="text-align: center;">●</div> </div>		3,00
		1		
3,00	3,00	<div style="display: flex; align-items: center; justify-content: center;"> <div style="border: 1px solid black; padding: 2px; margin-right: 5px;">326</div> <div style="border: 1px solid black; padding: 2px; margin-right: 5px;">SS.1</div> <div style="text-align: center; margin-right: 10px;">↑</div> <div style="text-align: center;">●</div> </div>		0,00
		2		

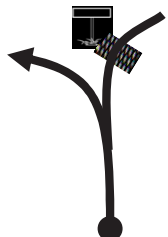
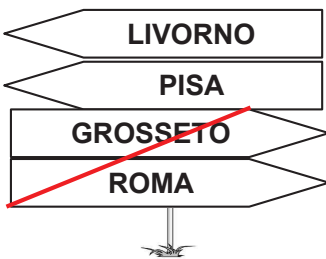
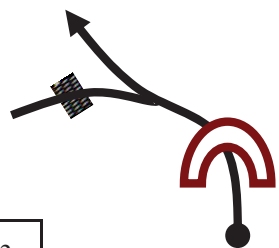
Questo Road Book è stato rilevato nel mese di Agosto 2017 a bordo di una Lancia Fulvia HF1600 equipaggiata con twinmaster Halda tarato sulla S.S.1 Aurelia dal Km 323 al Km 326

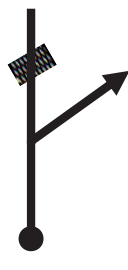
Eventuali modifiche sopravvenute nello stato delle strade non sono da addebitare ai redattori.

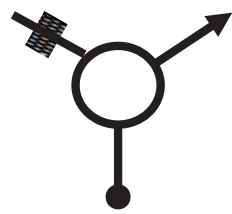
SETTORE	CO 1 - MIRAMARE PARTENZA	Km 44,48	TEMPO IMPOSTO
1	CO 2 - PIEVE DI SANTA LUCE	Media 35,64	1 ^H 15'

Distanza		Direzione	Informazioni	Dist. Regr.
Tot.	Par.			
0,00	0,00		 	44,48
0,08	0,08			44,40
0,11	0,03			44,37
4,08	3,97			40,40
4,24	0,16			40,24

SENZA INDICAZIONI PROSEGUIRE DIRITTO









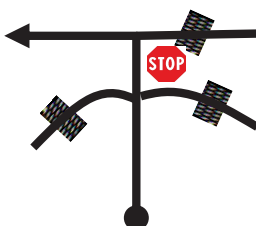

0,42

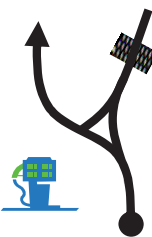
11° Trofeo Miramare

Pag.

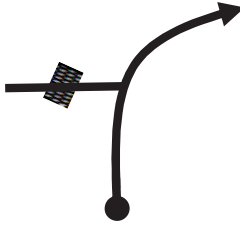
16

SETTORE	CO 1 - MIRAMARE PARTENZA	Km 44,48	TEMPO IMPOSTO
1	CO 2 - PIEVE DI SANTA LUCE	Media 35,64	1 ^H 15'

Distanza		Direzione	Informazioni	Dist. Regr.
Tot.	Par.			
4,66	0,42	 6	 39,82	
6,00	1,34	 7	 38,48	
6,84	0,84	 8	 37,64	
7,13	0,29	 9	 37,35	
7,96	0,83	 10	 36,52	
SENZA INDICAZIONI PROSEGUIRE DIRITTO				

3,31

11° Trofeo Miramare

Pag.







17

SETTORE	CO 1 - MIRAMARE PARTENZA	Km 44,48	TEMPO IMPOSTO
1	CO 2 - PIEVE DI SANTA LUCE	Media 35,64	1 ^H 15'

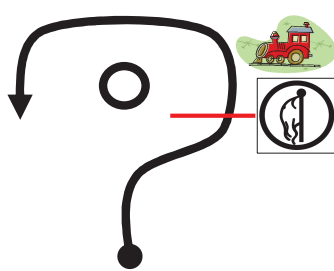
Distanza		Direzione	Informazioni	Dist. Regr.
Tot.	Par.			
11,27	3,31			33,21
11,35	0,08			33,13
11,40	0,05			33,08
14,41	3,01			30,07
16,12	1,71			28,36
SENZA INDICAZIONI PROSEGUIRE DIRITTO				

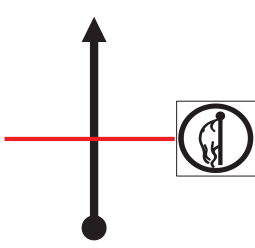

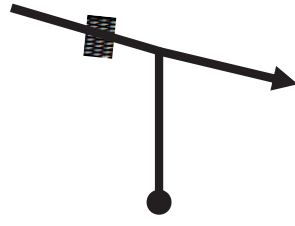
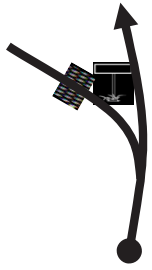

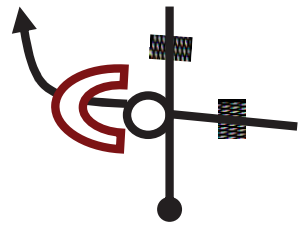

SETTORE	CO 1 - MIRAMARE PARTENZA	Km 44,48	TEMPO IMPOSTO
1	CO 2 - PIEVE DI SANTA LUCE	Media 35,64	1 ^H 15'

Distanza		Direzione	Informazioni	Dist. Regr.
Tot.	Par.			
16,24	0,12		 	28,24
16,28	0,04		 	28,20
16,39	0,11			28,09
17,09	0,70			27,39
17,26	0,17		!!	27,22
SENZA INDICAZIONI PROSEGUIRE DIRITTO				

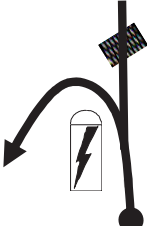
0,28

SETTORE	CO 1 - MIRAMARE PARTENZA	Km 44,48	TEMPO IMPOSTO
1	CO 2 - PIEVE DI SANTA LUCE	Media 35,64	1 ^H 15'

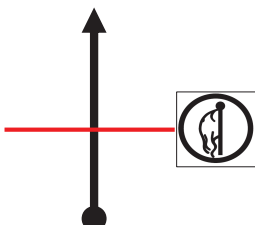
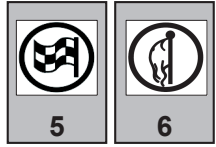
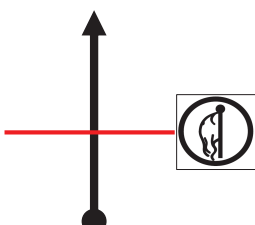
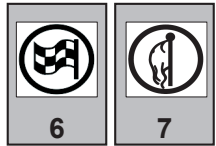
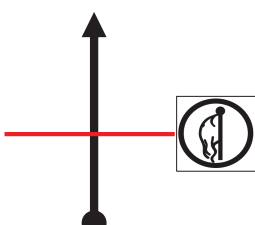
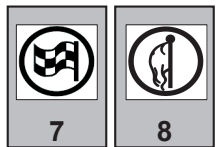





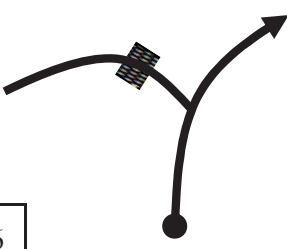

Distanza		Direzione	Informazioni	Dist. Regr.
Tot.	Par.			
17,54	0,28	 21		26,94
23,05	5,51	 22		21,43
25,86	2,81	 23		18,62
25,91	0,05	 24		18,57
25,99	0,08	 25		18,49
SENZA INDICAZIONI PROSEGUIRE DIRITTO				

2,33

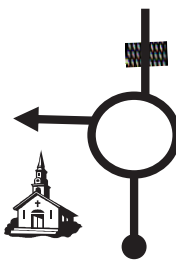
11° Trofeo Miramare

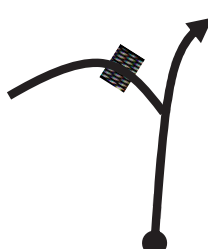
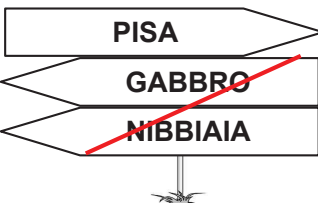
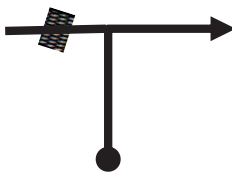
Pag. 20

SETTORE	CO 1 - MIRAMARE PARTENZA	Km 44,48	TEMPO IMPOSTO
1	CO 2 - PIEVE DI SANTA LUCE	Media 35,64	1^H15'







Distanza		Direzione	Informazioni	Dist. Regr.
Tot.	Par.			
28,32	2,33	 26		16,16
28,52	0,20	 27		15,96
28,74	0,22	 28		15,74
31,04	2,30	 29		13,44
32,39	1,35	 30		12,09
SENZA INDICAZIONI PROSEGUIRE DIRITTO				

0,60

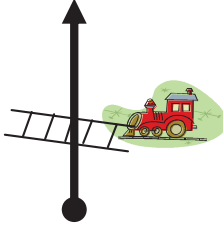
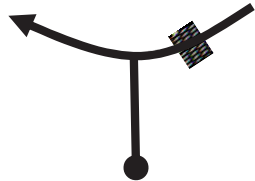
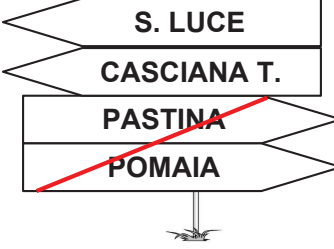
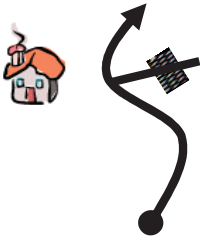
11° Trofeo Miramare

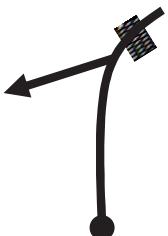
Pag. **21**

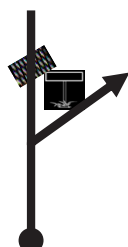
SETTORE	CO 1 - MIRAMARE PARTENZA	Km 44,48	TEMPO IMPOSTO
1	CO 2 - PIEVE DI SANTA LUCE	Media 35,64	1^H15'

Distanza		Direzione	Informazioni	Dist. Regr.
Tot.	Par.			
32,99	0,60	 31		11,49
39,89	6,90	 32		4,59
40,90	1,01	 33		3,58
42,78	1,88	 34		1,70
43,93	1,15	 35		0,55
SENZA INDICAZIONI PROSEGUIRE DIRITTO				

0,04



11° Trofeo Miramare

Pag. **22**

SETTORE	CO 1 - MIRAMARE PARTENZA	Km 44,48	TEMPO IMPOSTO
1	CO 2 - PIEVE DI SANTA LUCE	Media 35,64	1 ^H 15'

Distanza		Direzione	Informazioni	Dist. Repr.
Tot.	Par.			
43,97	0,04			0,51
		36		
44,03	0,06			0,45
		37		
44,10	0,07			0,38
		38		
44,24	0,14			0,24
		39		
44,38	0,14			0,10
		40		

SENZA INDICAZIONI PROSEGUIRE DIRITTO

0,10



11° Trofeo Miramare







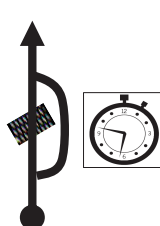
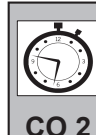

Pag.

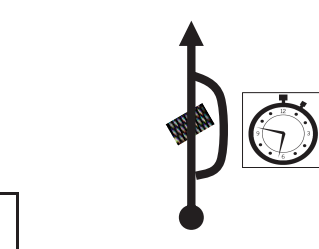
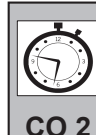
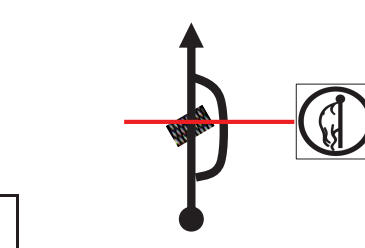
23

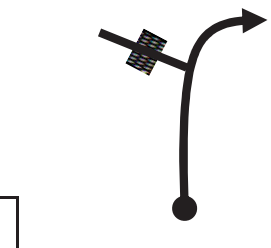
SETTORE	CO 1 - MIRAMARE PARTENZA	Km 44,48	TEMPO IMPOSTO
1	CO 2 - PIEVE DI SANTA LUCE	Media 35,64	1^H15'

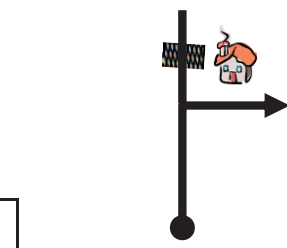
Distanza		Direzione	Informazioni	Dist. Regr.
Tot.	Par.			
44,48	0,10			0,00
		41		
SENZA INDICAZIONI PROSEGUIRE DIRITTO				

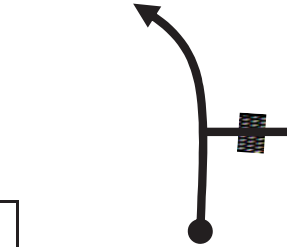
SETTORE	CO 2 - PIEVE DI SANTA LUCE	Km 36,09	TEMPO IMPOSTO
2	CO 3 - PIEVE DI SANTA LUCE	Media 24,08	1^H30'





Distanza		Direzione	Informazioni	Dist. Repr.
Tot.	Par.			
0,00	0,00			36,09
0,03	0,03			36,06
3,17	3,14			32,92
3,64	0,47			32,45
8,27	4,63			27,82
SENZA INDICAZIONI PROSEGUIRE DIRITTO				

1,93

11° Trofeo Miramare

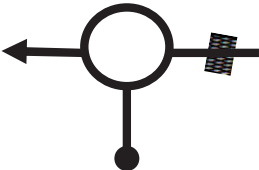
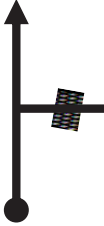
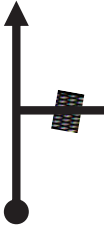
Pag. **25**

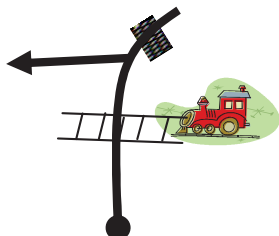
SETTORE	CO 2 - PIEVE DI SANTA LUCE	Km	36,09	TEMPO IMPOSTO
2	CO 3 - PIEVE DI SANTA LUCE	Media	24,08	1^H30'

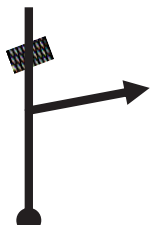
Distanza		Direzione	Informazioni	Dist. Repr.
Tot.	Par.			
10,20	1,93	 6		25,89
10,28	0,08	 7		25,81
11,78	1,50	 8		24,31
12,49	0,71	 9		23,60
14,59	2,10	 10		21,50
SENZA INDICAZIONI PROSEGUIRE DIRITTO				

0,23

SETTORE	CO 2 - PIEVE DI SANTA LUCE	Km	36,09	TEMPO IMPOSTO
2	CO 3 - PIEVE DI SANTA LUCE	Media	24,08	1^H30'

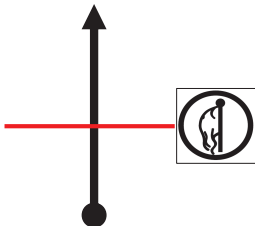
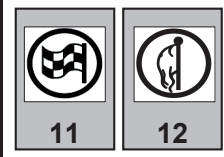
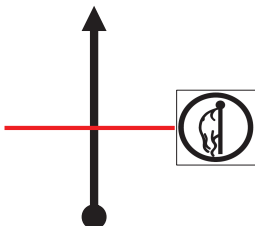
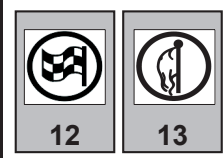
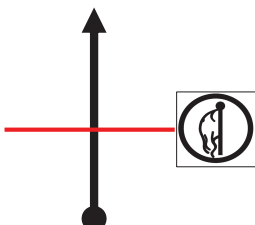
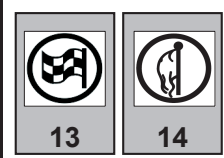
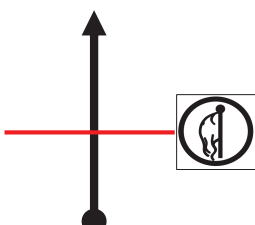
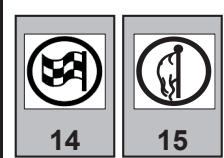
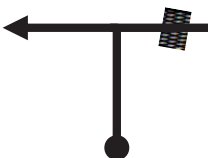
Distanza		Direzione	Informazioni	Dist. Repr.
Tot.	Par.			
14,82	0,23	 11	 12	21,27
14,92	0,10	 12	 13	21,17
15,21	0,29	 13	 14	20,88
15,27	0,06	 14	 15	20,82
15,34	0,07	 15		20,75
SENZA INDICAZIONI PROSEGUIRE DIRITTO				

SETTORE	CO 2 - PIEVE DI SANTA LUCE	Km	36,09	TEMPO IMPOSTO
2	CO 3 - PIEVE DI SANTA LUCE	Media	24,08	1^H30'

Distanza		Direzione	Informazioni	Dist. Repr.
Tot.	Par.			
18,84	3,50	<div style="text-align: center;"> </div>	<div style="text-align: center;"> </div>	17,25
		16		
26,31	7,47	<div style="text-align: center;"> </div>	<div style="text-align: center;"> </div>	9,78
		17		
31,69	5,38	<div style="text-align: center;"> </div>	<div style="text-align: center;"> </div>	4,40
		18		
34,99	3,30	<div style="text-align: center;"> </div>		1,10
		19		
35,51	0,52	<div style="text-align: center;"> </div>	<div style="text-align: center;"> </div>	0,58
		20		
SENZA INDICAZIONI PROSEGUIRE DIRITTO				

0,04









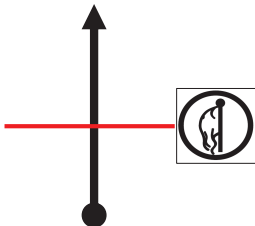

11° Trofeo Miramare

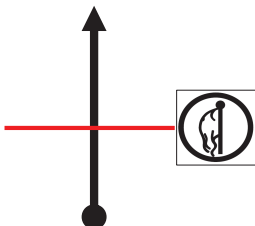
Pag.

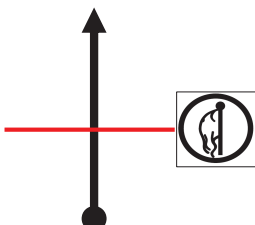
28

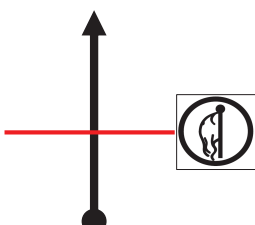
SETTORE	CO 2 - PIEVE DI SANTA LUCE	Km	36,09	TEMPO IMPOSTO
2	CO 3 - PIEVE DI SANTA LUCE	Media	24,08	1^H30'

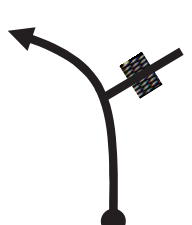
Distanza		Direzione	Informazioni	Dist. Repr.
Tot.	Par.			
35,55	0,04	 21	  15 16	0,54
35,58	0,03	 22	  16 17	0,51
35,61	0,03	 23	  17 18	0,48
35,65	0,04	 24	 18	0,44
35,79	0,14	 25		0,30
SENZA INDICAZIONI PROSEGUIRE DIRITTO				

0,14





11° Trofeo Miramare





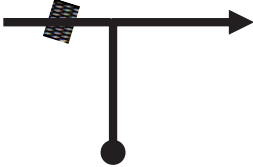

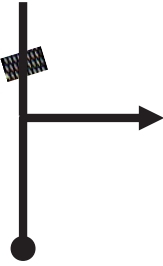
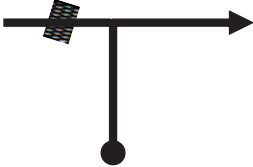
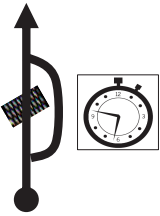
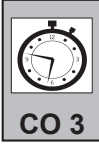

Pag.

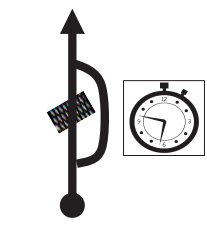
29

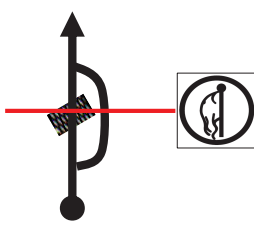
SETTORE	CO 2 - PIEVE DI SANTA LUCE	Km	36,09	TEMPO IMPOSTO
2	CO 3 - PIEVE DI SANTA LUCE	Media	24,08	1^H30'

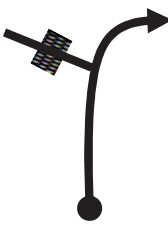
Distanza		Direzione	Informazioni	Dist. Repr.
Tot.	Par.			
35,93	0,14	 26	 0,16	
36,03	0,10	 27	ENTRARE NEL PARCHEGGIO DEL RISTORANTE "LA GOZZETTA" (SOSTA RISTORO) 0,06	
36,08	0,05	 28	USCITA PARCHEGGIO 0,01	
36,09	0,01	 29	 CO 3 0,00	
		30		
SENZA INDICAZIONI PROSEGUIRE DIRITTO				

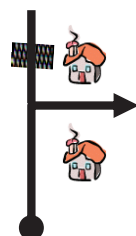
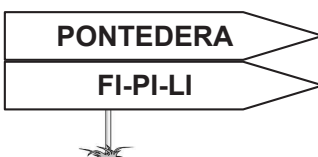
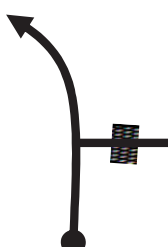
SETTORE	CO 3 - PIEVE DI SANTA LUCE	Km 40,53	TEMPO IMPOSTO
3	CO 4 - MIRAMARE ARRIVO	Media 34,74	1^H10'

Distanza		Direzione	Informazioni	Dist. Repr.
Tot.	Par.			
0,00	0,00			40,53
0,03	0,03			40,50
3,18	3,15			37,35
3,65	0,47			36,88
8,28	4,63			32,25
SENZA INDICAZIONI PROSEGUIRE DIRITTO				





1,93

11° Trofeo Miramare

Pag.

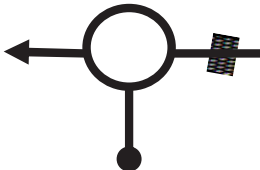
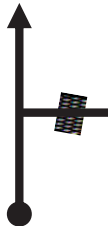
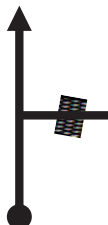
31

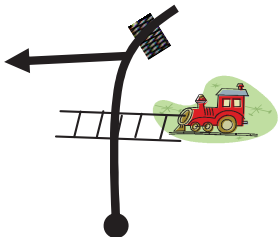
SETTORE	CO 3 - PIEVE DI SANTA LUCE	Km	40,53	TEMPO IMPOSTO
3	CO 4 - MIRAMARE ARRIVO	Media	34,74	1^H10'







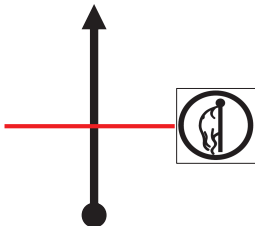

Distanza		Direzione	Informazioni	Dist. Repr.
Tot.	Par.			
10,21	1,93	 6		30,32
10,29	0,08	 7		30,24
11,79	1,50	 8		28,74
12,50	0,71	 9		28,03
14,60	2,10	 10		25,93
SENZA INDICAZIONI PROSEGUIRE DIRITTO				

0,20

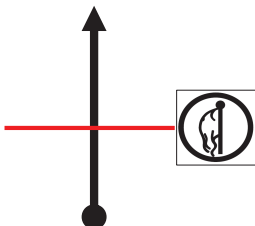
11° Trofeo Miramare

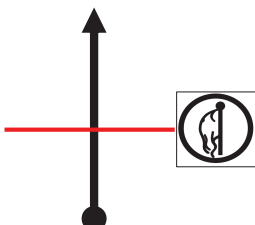
Pag. **32**

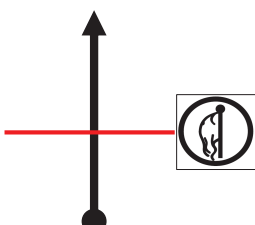
SETTORE	CO 3 - PIEVE DI SANTA LUCE	Km	40,53	TEMPO IMPOSTO
3	CO 4 - MIRAMARE ARRIVO	Media	34,74	1^H10'

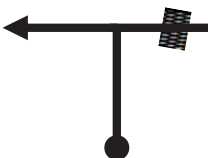
Distanza		Direzione	Informazioni	Dist. Repr.
Tot.	Par.			
14,80	0,20	<div style="text-align: center;">  </div>	<div style="display: flex; justify-content: space-around;"> <div style="text-align: center;">  19 </div> <div style="text-align: center;">  20 </div> </div>	25,73
		11		
15,10	0,30	<div style="text-align: center;">  </div>	<div style="display: flex; justify-content: space-around;"> <div style="text-align: center;">  20 </div> <div style="text-align: center;">  21 </div> </div>	25,43
		12		
15,22	0,12	<div style="text-align: center;">  </div>	<div style="display: flex; justify-content: space-around;"> <div style="text-align: center;">  21 </div> <div style="text-align: center;">  22 </div> </div>	25,31
		13		
15,28	0,06	<div style="text-align: center;">  </div>	<div style="display: flex; justify-content: space-around;"> <div style="text-align: center;">  22 </div> <div style="text-align: center;">  23 </div> </div>	25,25
		14		
15,37	0,09	<div style="text-align: center;">  </div>		25,16
		15		

SENZA INDICAZIONI PROSEGUIRE DIRITTO







3,50

11° Trofeo Miramare

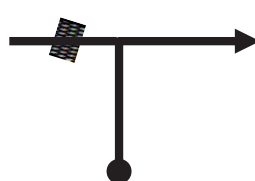
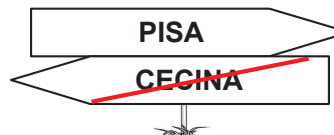
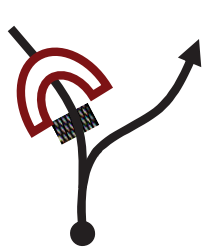
Pag.

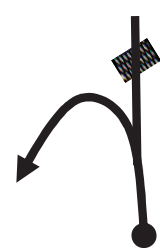
33

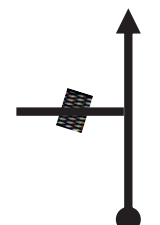
SETTORE	CO 3 - PIEVE DI SANTA LUCE	Km	40,53	TEMPO IMPOSTO
3	CO 4 - MIRAMARE ARRIVO	Media	34,74	1^H10'

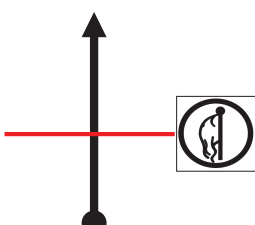
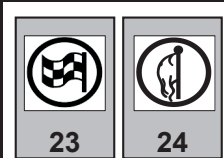
Distanza		Direzione	Informazioni	Dist. Repr.
Tot.	Par.			
18,87	3,50			21,66
19,02	0,15			21,51
19,30	0,28			21,23
22,85	3,55			17,68
24,10	1,25			16,43
SENZA INDICAZIONI PROSEGUIRE DIRITTO				

0,05









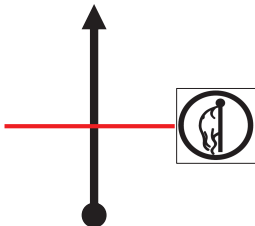

11° Trofeo Miramare

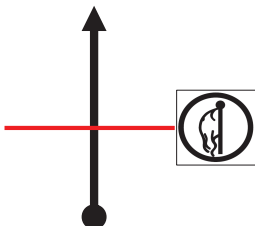
Pag.

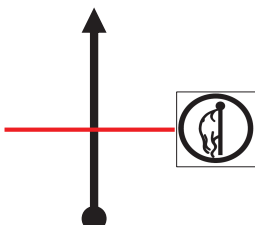
34

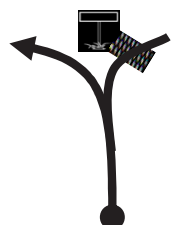
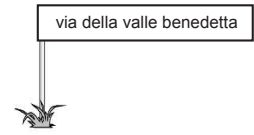
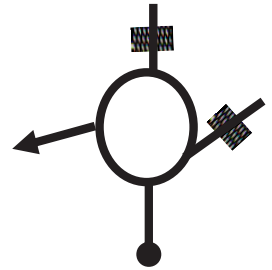
SETTORE	CO 3 - PIEVE DI SANTA LUCE	Km	40,53	TEMPO IMPOSTO
3	CO 4 - MIRAMARE ARRIVO	Media	34,74	1^H10'

Distanza		Direzione	Informazioni	Dist. Repr.
Tot.	Par.			
24,15	0,05	<div style="text-align: center;">  </div>	<div style="display: flex; justify-content: space-around;"> <div style="text-align: center;">  24 </div> <div style="text-align: center;">  25 </div> </div>	16,38
		21		
28,12	3,97	<div style="text-align: center;">  </div>	<div style="display: flex; justify-content: space-around;"> <div style="text-align: center;">  25 </div> <div style="text-align: center;">  26 </div> </div>	12,41
		22		
28,18	0,06	<div style="text-align: center;">  </div>	<div style="text-align: center;">  26 </div>	12,35
		23		
32,42	4,24	<div style="text-align: center;">  </div>	<div style="text-align: center;">  </div>	8,11
		24		
33,00	0,58	<div style="text-align: center;">  </div>	<div style="text-align: center;">  </div>	7,53
		25		

SENZA INDICAZIONI PROSEGUIRE DIRITTO



0,26

11° Trofeo Miramare

Pag.

35

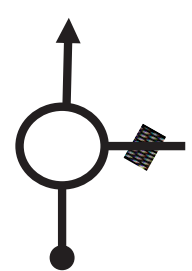
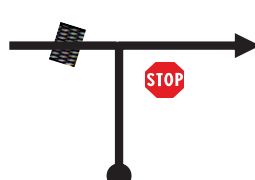
SETTORE	CO 3 - PIEVE DI SANTA LUCE	Km	40,53	TEMPO IMPOSTO
3	CO 4 - MIRAMARE ARRIVO	Media	34,74	1^H10'

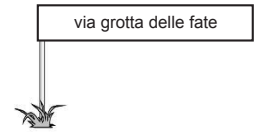
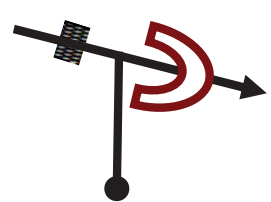
Distanza		Direzione	Informazioni	Dist. Repr.
Tot.	Par.			
33,26	0,26	<div style="text-align: center;">  </div>		7,27
		26		
33,69	0,43	<div style="text-align: center;">  </div>		6,84
		27		
34,83	1,14	<div style="text-align: center;">  </div>		5,70
		28		
35,33	0,50	<div style="text-align: center;">  </div>	<div style="text-align: center;">  </div>	5,20
		29		
36,53	1,20	<div style="text-align: center;">  </div>		4,00
		30		
SENZA INDICAZIONI PROSEGUIRE DIRITTO				

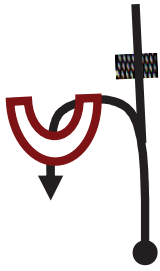
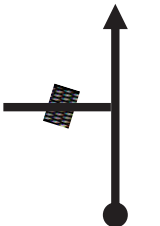
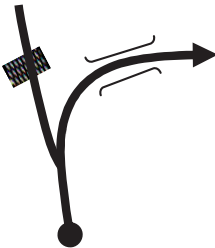
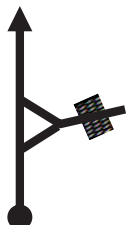
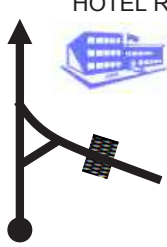

SETTORE	CO 3 - PIEVE DI SANTA LUCE	Km	40,53	TEMPO IMPOSTO
3	CO 4 - MIRAMARE ARRIVO	Media	34,74	1^H10'

Distanza		Direzione	Informazioni	Dist. Repr.
Tot.	Par.			
36,63	0,10	<div style="border: 1px solid black; padding: 2px; display: inline-block;">31</div> 		3,90
36,90	0,27	<div style="border: 1px solid black; padding: 2px; display: inline-block;">32</div> 		3,63
37,90	1,00	<div style="border: 1px solid black; padding: 2px; display: inline-block;">33</div> 		2,63
38,13	0,23	<div style="border: 1px solid black; padding: 2px; display: inline-block;">34</div> 		2,40
39,53	1,40	<div style="border: 1px solid black; padding: 2px; display: inline-block;">35</div> 		1,00
SENZA INDICAZIONI PROSEGUIRE DIRITTO				

1,00

11° Trofeo Miramare

Pag. **37**

SETTORE	CO 3 - PIEVE DI SANTA LUCE	Km 40,53	TEMPO IMPOSTO
3	CO 4 - MIRAMARE ARRIVO	Media 34,74	1^H10'

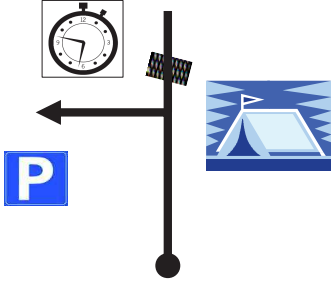
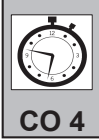
Distanza		Direzione	Informazioni	Dist. Repr.
Tot.	Par.			
40,53	1,00	 36	 ARRIVO	0,00
				40,53
				40,53
				40,53
				40,53
SENZA INDICAZIONI PROSEGUIRE DIRITTO				

MODELLO STANDARD DI CONTRATTO

Denominazione gara	II [^] TROFEO MIRAMARE		
Data	5-11-2017		
Settore gara (es.: rally)	REGOLARITA'	Tipologia gara (es.: ronde)	TURISTICA
ID gara	12854	Validità	
N° approvazione (a cura della Segreteria di Commissione)	R.M. 178/2017	Data approvazione (a cura della Segreteria di Commissione)	30/10/2017
Luogo di svolgimento			
Organizzatore	COMITATO MIRAMARE ACI LIVORNO	Lic. n°	405089

SPORT
 Direzione per lo Sport Automobilistico

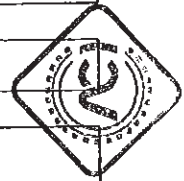

SINTESI NORME CHE REGOLANO LA POLIZZA RCA N. 77691392 e successive

1- OGGETTO DELL'ASSICURAZIONE

L'Impresa assicura, fino alla concorrenza dei massimali indicati in polizza, la responsabilità civile obbligatoria derivante dall'Assicurato nella sua qualità di Organizzatore di gare e competizioni sportive di qualsiasi genere di veicoli a motore e le relative prove, anche se in circuiti chiusi. Pertanto, in conformità a quanto previsto dall'articolo 124 del D. Lgs. 209/2005, copre la responsabilità dell'Organizzatore e degli altri obbligati per i danni causati alle persone, agli animali e alle cose dai veicoli concorrenti, esclusi i danni prodotti ai partecipanti stessi o ai veicoli da essi adoperati.

Al sensi dell'articolo 124 del D. Lgs. 209/2005, pertanto, i danni derivanti da sinistro causato da partecipanti durante la gara o competizione nei confronti di altri partecipanti alla stessa gara o competizione non sono oggetto della presente copertura.

La garanzia ha effetto - per ciascun veicolo partecipante alla gara o competizione sportiva - nel momento in cui esso viene consegnato, per ordine della direzione di gara, agli addetti alle verifiche preliminari e termina nel momento in cui, sempre per ordine della direzione di gara, esso viene riconsegnato dagli addetti alle verifiche finali.

L'effettuazione delle suddette verifiche ed i relativi orari debbono essere previsti dal regolamento di gara o risultare su di esso, pena la decadenza della garanzia.

2- SOGGETTI ASSICURATI

A titolo esemplificativo, sono considerati "soggetti attivi" tutelati dalla copertura assicurativa:

- gli organizzatori;
- I proprietari dei veicoli;
- I conducenti dei veicoli.

3 - ESTENSIONI DI GARANZIA

Le garanzie previste con il presente contratto sono estese anche ai "secondi conducenti partecipanti a gare e competizioni automobilistiche.

I secondi conducenti, limitatamente ai veicoli partecipanti a gare automobilistiche escluse quelle di sola velocità,

sono equiparati ai terzi trasportati mentre non guidano il veicolo a condizione che la loro presenza sia prescritta dal regolamento particolare di gara e siano rispettate le norme dallo stesso stabilite.

Sono esclusi dalla garanzia i danni:

- alle cose che l'Assicurato abbia in consegna o custodia a qualsiasi titolo o destinazione;
- da furto;
- alle cose altrui derivanti da incendio delle cose dell'Assicurato.

4 - ESTENSIONE DEL NOVERO DI "TERZI"

Al fini della presente polizza, sono considerati terzi anche:

- I componenti il comitato organizzatore della gara o competizione sportiva, gli ufficiali di gara, i dipendenti e gli ausiliari addetti ai servizi e all'organizzazione dell'evento motoristico, sempreché non sussista una loro diretta responsabilità nella produzione del danno.
- I terzi trasportati, intendendo per tali esclusivamente i secondi conduttori, mentre non guidano il veicolo, a condizione che la loro presenza sia prescritta dal regolamento di gara o dalle caratteristiche del veicolo.

Sono esclusi dal novero di "terzi" il conduttore e il proprietario del veicolo, limitatamente ai rischi derivanti dalla circolazione di cui all'articolo 124 del D. Lgs. 209/2005.

5 - MASSIMALI ASSICURATI

Per i rischi previsti dalla presente polizza, la garanzia per ogni singola gara è operante fino alla concorrenza di:

€ 6.000.000,00 per sinistro, con il limite di:

€ 5.000.000,00 per danni alla persona, indipendentemente dal numero delle persone coinvolte, e di

€ 1.000.000,00 per danni a cose ed animali.

Nel caso in cui sullo stesso rischio siano presenti due o più coperture assicurative, in caso di sinistro, il Contraente e/o l'Assicurato deve darne avviso a tutti gli assicuratori indicando a ciascuno il nome degli altri, ai sensi dell'articolo 1910 del Codice Civile.

6 - PRIORITÀ DI DESTINAZIONE DEI MASSIMALI

Per i rischi non compresi nell'assicurazione obbligatoria di cui al sopracitato articolo 3 "Estensioni di Garanzia" la garanzia o prestata in base agli stessi massimali di Responsabilità Civile indicati nel precedente articolo 5 "Massimali assicurati" i quali sono destinati anzitutto ai risarcimenti dovuti in dipendenza dell'assicurazione obbligatoria o, per la parte non assorbita dai medesimi, ai risarcimenti dovuti per i rischi previsti dal citato articolo 3.

7 - DURATA DELLA GARANZIA

La durata della garanzia prestata con il presente contratto coincide con la durata complessiva della singola gara o competizione, pertanto, al fini della presente copertura, sono equiparate a "gara":

le relative prove ufficiali,

le verifiche preliminari e finali, amministrative, tecniche e/o sportive

i trasferimenti, se consentiti dal regolamento particolare di gara e per il tempo strettamente necessario alla loro effettuazione

qualsiasi altra operazione prevista dallo specifico regolamento di gara.

8 - ESTENSIONE TERRITORIALE

La garanzia di cui alla presente polizza è valida per le gare o competizioni sportive motoristiche svolte nei territori della Repubblica Italiana, della Città del Vaticano e della Repubblica di San Marino. Sono tuttavia compresi in garanzia eventuali tratti di percorso oltre i predetti limiti territoriali ("brevi sconfinamenti") a condizione che essi siano espressamente previsti dal regolamento di gara.

9 - GESTIONE DELLE VERTENZE

La società assume, fino a quando ne ha interesse, a nome dell'Assicurato, la gestione stragiudiziale e giudiziale delle vertenze nei confronti di terzi in qualunque sede nella quale si discuta della responsabilità o del risarcimento del danno, designando, ove occorra, legali o tecnici. La società non riconosce le spese sostenute dall'Assicurato per legali o tecnici che non siano da essa designati e non risponde di multe ed ammende né delle spese di giustizia penale.

SINTESI NORME CHE REGOLANO LA POLIZZA RCT N. 77691377

1 - OGGETTO DELL'ASSICURAZIONE

La Società assicura, fino alla concorrenza dei massimali indicati in polizza, la responsabilità civile obbligatoria derivante all'Assicurato nella sua qualità di Organizzatore di gare o competizioni sportive di qualsiasi genere di veicoli a motore o le relative prove, anche se in circuiti chiusi o portanti, in conformità a quanto previsto dall'articolo 124 del D. Lgs. 209/2005 e ss.mm.ii., copre la responsabilità dell'Organizzatore o degli altri obbligati per i danni causati alle persone, agli animali o alle cose, esclusi i danni prodotti ai partecipanti stessi ed ai veicoli da essi adoperati.

La garanzia ha effetto - per ciascun veicolo partecipante alla gara o competizione sportiva - nel momento in cui esso viene consegnato, per ordine della direzione di gara, agli addetti alle verifiche preliminari e termina nel momento in cui, sempre per ordine della direzione di gara, esso viene riconsegnato dagli addetti alle verifiche finali.

L'effettuazione delle suddette verifiche ed i relativi orari debbono essere previste dal regolamento di gara o risultare su di esso, pena la decadenza dalla garanzia.

La garanzia comprende, altresì, la responsabilità civile delle persone delle quali l'Assicurato sia tenuto a rispondere per legge.

La presente copertura si riferisce alla sola Responsabilità Civile che possa derivare all'Assicurato RCT con esclusione di ogni forma di responsabilità a carico dell'Organizzazione derivante dalla circolazione di veicoli.

2 - SOGGETTI ASSICURATI

A titolo esemplificativo, sono considerati "soggetti attivi" tutelati dalla copertura assicurativa:

- a) gli organizzatori;
- b) i proprietari dei veicoli;
- c) i costruttori;
- d) i meccanici o tecnici impiegati dal concorrente o dallo scudone;
- e) gli organi di controllo della Pubblica Amministrazione;
- f) i direttori di gara;
- g) gli ufficiali di gara.

3 - ESTENSIONI DI GARANZIA

Le garanzie prestato con il presente contratto sono, inoltre, estese alle seguenti fattispecie:

a) Secondi conduttori partecipanti a gare o competizioni automobilistiche.

Limitatamente ai veicoli partecipanti a gare automobilistiche, escluso quello di sola velocità, sono equiparati ai terzi trasportati i secondi conduttori mentre non guidano il veicolo a condizione che la loro presenza sia prescritta dal regolamento particolare di gara o siano rispettate le norme dello stesso stabilito.

b) Responsabilità Civile dell'organizzazione per danni non causati dalla circolazione del veicolo o del natante.

La Società assicura, sulla base delle Condizioni Generali di Assicurazione, in quanto compatibili, la responsabilità dell'organizzatore per i danni involontariamente cagionati a terzi in conseguenza di un fatto accidentale verificatosi in relazione ai rischi, non compresi nell'assicurazione obbligatoria, derivanti dal fabbricati, dalle attrezzature, dai servizi, dalle installazioni fisse e mobili, tecniche e pubblicitarie o, in genere, dall'organizzazione della gara. La garanzia è prestata fino alla concorrenza dei massimali indicati nel successivo art. 5) e vale durante il giorno od i giorni di effettuazione della relativa prova ufficiale o delle verifiche preliminari o finali, se previste.

Limitatamente ai danni derivanti dai fabbricati, dalle attrezzature, dai servizi, o dalle installazioni fisse e mobili, tecnico o pubblicitarie, sono considerati terzi anche gli addetti all'organizzazione, i dipendenti o gli ausiliari dell'organizzatore, nonché i piloti, gli addetti ai servizi dei veicoli e in caso concorrenti sempreché non sussista una loro diretta responsabilità nella produzione del danno.

Per i dipendenti dell'organizzatore soggetti all'assicurazione obbligatoria contro gli infortuni di cui al D.P.R. n.1124/1985, l'assicurazione vale per la sola somma eccedente l'indennità liquidata dall'INAIL, che l'organizzatore fosse condannato a pagare in conseguenza di reato colposo, perseguibile d'ufficio e giuridicamente accertato, commesso dall'organizzatore medesimo o da suo dipendente del quale debba rispondere ai sensi dell'art. 2049 del Codice Civile, nonché per la somme che l'organizzatore fosse tenuto a pagare in seguito all'azione di regresso esperita nei suoi confronti dall'INAIL ai sensi dell'art. 11 del predetto D.P.R.

Sono esclusi dalla garanzia i danni:

- alle cose che l'Assicurato abbia in consegna o custodia a qualsiasi titolo o destinazione;
- da furto;
- alle cose altrui derivanti da incendio delle cose dell'Assicurato.

4 - ESTENSIONI DEL NOVERO DEI TERZI

Al fini della presente polizza, sono considerati terzi anche:

i componenti il comitato organizzatore della gara o competizione sportiva, gli ufficiali di gara, i dipendenti e gli ausiliari addetti ai servizi ed all'organizzazione dell'evento motoristico, sempreché non sussista una loro diretta responsabilità nella produzione del danno.

I terzi trasportati, intendendo per tali esclusivamente i secondi conduttori, mentre non guidano il veicolo, a condizione che la loro presenza sia prescritta dal regolamento di gara e dalle caratteristiche del veicolo.

Sono esclusi dal novero di "terzi" il conduttore o il proprietario del veicolo, limitatamente ai rischi derivanti dalla circolazione di cui all'art. 124 del D. lgs. 209/2005.

5 - MASSIMALI ASSICURATI

Per i rischi previsti dalla presente polizza, la garanzia per ogni singola gara è operante fino alla concorrenza di:

- € 6.000.000,00 per sinistro, con il limite di:
- € 5.000.000,00 per danni alla persona, indipendentemente dal numero delle persone coinvolte, o di
- € 1.000.000,00 per danni a cose ed animali.

Nel caso in cui sullo stesso rischio siano presenti due o più coperture assicurative, in caso di sinistro, il Contraente o l'Assicurato deve darne avviso a tutti gli assicuratori indicando a ciascuno il nome degli altri, ai sensi dell'articolo 1910 del Codice Civile.

6 - DURATA DELLA GARANZIA

La durata della garanzia prestata con il presente contratto coincide con la durata complessiva della singola gara o competizione, pertanto, ai fini della presente copertura, sono equiparate a "gara":

- la relativa prova ufficiale;
- le verifiche preliminari e finali, amministrative, tecniche e/o sportive;
- i trasferimenti, se consentiti dal regolamento particolare di gara e per il tempo strettamente necessario alla loro effettuazione;
- qualsiasi altra operazione prevista dallo specifico regolamento di gara.

7 - ESTENSIONE TERRITORIALE

La garanzia di cui alla presente polizza è valida per le gare o competizioni sportive motoristiche svolte nel territorio della Repubblica Italiana, della Città del Vaticano o della Repubblica di San Marino.

Sono tuttavia compresi in garanzia eventuali tratti di percorso oltre i predetti limiti territoriali a condizione che essi siano espressamente previsti dal regolamento di gara.

8 - GESTIONE DELLE VERTEENZE

La società assume, fino a quando ne ha interesse, a nome dell'Assicurato, la gestione stragiudiziale o giudiziale delle vertenze nei confronti di terzi in qualunque sede nella quale si discuta della responsabilità o del risarcimento del danno, designando, ove occorre, legali o tecnici. La società non riconosce le spese sostenute dall'Assicurato per legali o tecnici che non siano da essa designati e non risponde di multe ed ammende né delle spese di giustizia penale.

IL CONTRAENTE

Il Presidente dell'ACI

ALLIANZ S.P.A.
(Vedi regolamento Specifico)

L'ASSICURATO

(il legale rappresentante dell'Organizzatore)

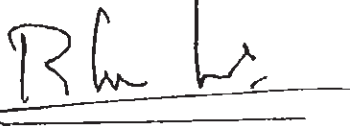

(luogo e data)



Numeri di Telefono Utili

DIREZIONE GARA

393-9192604

333-9852379